

## PROCEDIMENTO PARA INVERSÃO DE GIRO BOMBAS SÉRIES **S05/S11/S12/S17**

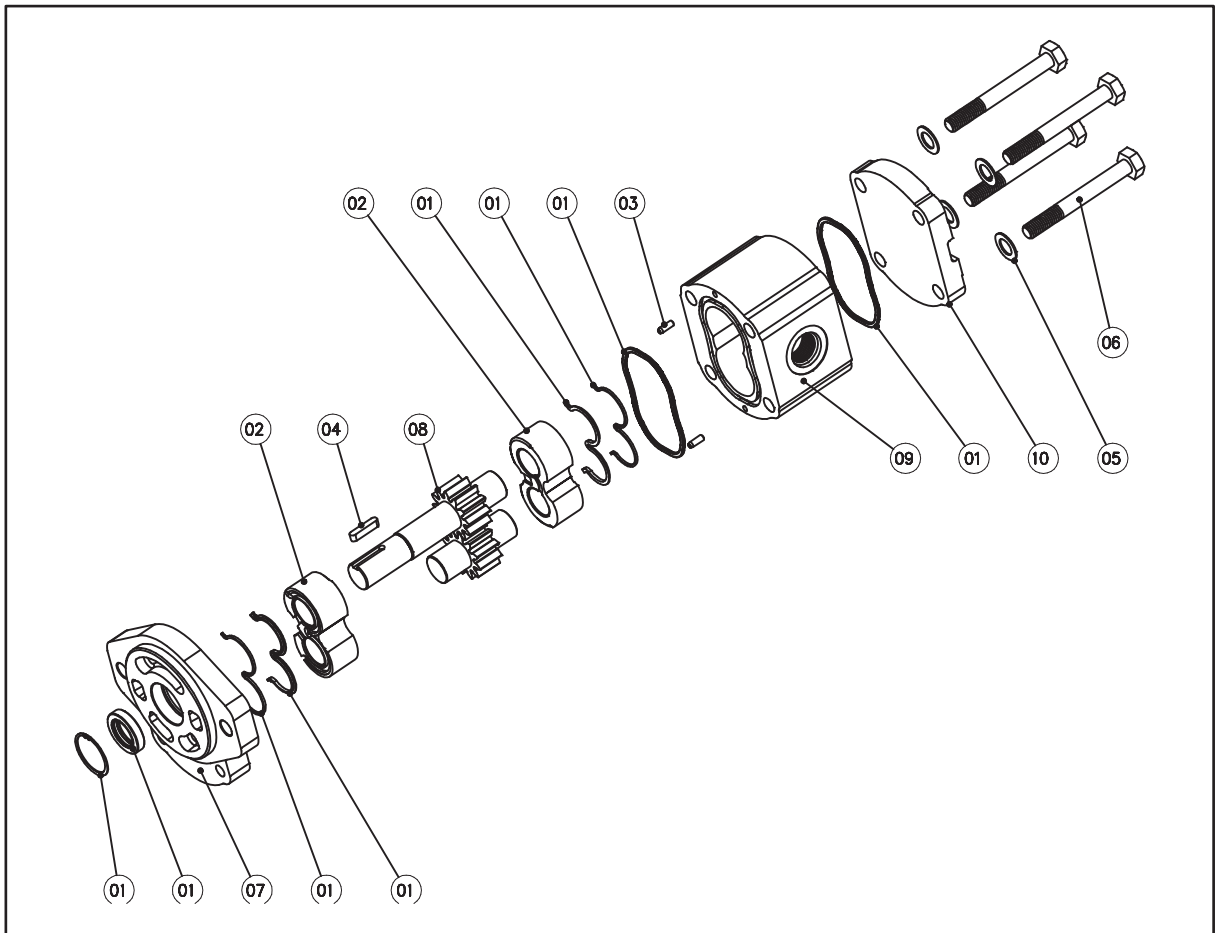

**1-** Passo: Desmonte os 4 parafusos (06) de fechamento, sem necessidade de abrir toda bomba somente para liberar a flange (07).

**2-** Passo: Retire o flange (07) e também o mancal superior (02) com suas vedações.

**3-** Passo: Retire o par de engrenagens (08) e inverter sua posição para imediata remontagem no corpo da bomba.

**4-** Passo: Colocar Mancal superior com suas vedações na mesma posição inicial.

**5-** Passo: Colocar flange (07) invertido em relação a posição inicial e que feche sobre nova posição do eixo motriz. Tomando cuidado com lábios do retentor.

**6-** Passo: Retire o par de engrenagens (08) e inverter sua posição para imediata remontagem no corpo da bomba.